

Jamhuuriyada Federaalka Soomaaliya
Dowlad Goboleedka Galmudug
Wasaaradda Maaliyadda & Horumarinta Dhaqaalaha



Galmudug State
Ministry of Finance & Economic Development

جمهورية الصومالية الفدرالية
حكومة اقليم جلمدج
وزارة المالية وتنمية الاقتصاد

Xeerka Maareynta Maaliyadda Maamulka ee 2018

Waxaa uu dhaqangalayaa laga bilaabo

1 Jan 2019

Xeer-nidaamiyaha #2

**Xeer-nidaamiye Abuuraya Qaab-dhismeedka Baadi-sooca
Miisaaniyadda ee Miisaaniyad-Diyaarinta & Miisaaniyad-Fulinta**

1. Awoodda, Hadafka & Baaxadda

1.1 Xeer-nidaamiyahan waxaa la soo saarey iyada oo laga ambaqaadayo Qaybta 7aad, Qaybta 8aad, Faqradda 2aad, iyo Qaybta 30aad, Faqradda 4aad ee Xeerka Maareynta Maaliyadda Maamulka/Dadweynaha, 2017. Xeer-nidaamiyahan waa “xeer la diidi karo” sida loogu qeexay Xeerka Maareynta Maaliyadda Maamulka/Dadweynaha waxaana sida ay dhigeysa Qaybta 7aad uu marayaa muddo aan ka badneyn toban (10) maalmood oo uu dib-u-eegis ku sameynayo Baarlamaanka.

1.2 Hadafka laga leeyahay xeer-nidaamiyahan waa in la faafiyo Qaab-dhismeedka Jaango’an ee Baadi-sooca Miisaaniyadda/*standardized Budget Classification Structure* (BCS) ee ay waajib tahay in loo adeegsado miisaaniyad-diyaarinta iyo miisaaniyad-fulintaba. Qaab-dhismeedka baadi-sooca miisaaniyadda waxaa loo nakh-shadeeyey in ay waafaqsanaato jaangooyooyinka caalamiga ah.

1.3 Xeer-nidaamiyaha waxaa lagu maamulayaa dhammaan hay’adaha Dowlad-goboleedka Galmudug ee lagu qeexay Qaybta 1aad, Faqradda 3aad ee Xeerka Maareynta Maaliyadda Maamulka/Dadweynaha, 2017.

2. Raadraac

2.1 Qaab-dhismeed kala-soocid miisaaniyadeed waa hab xogta xisaabaadka ee dowladda loogu kala sooco qaab ay ka dhalanayaan maareyn iyo xisaabtan ka wanaagsan kan markaa jira, iyada oo loo marayo in si cad loo soo bandhigo iyo in hawlgallada ahaadaan kuwo daahfuran.

2.2 Kala-soocidda ugu weyn ee xogta xisaabaadka dowladdu waa dakhli, kharashaad, hanti guud, waajibaad (amaah) iyo milkiyad. Mid kasta oo ka mid ah qaybaha kala soocan haddana waxaa lagu sii sameynayaa kala-sooc hoose, t.a. kharashaadka ayaa laga yaabaa in loo sii kala qaybiyo xisaabo sida mushaaraad iyo gunnooyin, alaabo iyo adeegyo, kharashaadka kale ee hawlgalka, iwm. Heerka kala-soocidda ee loo baahan yahay waxaa uu ku xiran yahay nooca hay’adda xisaabtanka laga rabo iyo baahiyaha kuwa adeegsanaya macluumaadka xisaabaadka. Marka laga soo tago kala habeynta jaango’an ee baadi-sooca dhaqaalaha ee soo-jireenka ah ee kor lagu xusey (oo badanaa loo yaqaanno *Shaxda Xisaabaadka*), dowladuhu waxaa ay sidoo kale kala soocaan macluumaadka maaliyadeediyo guud ahaan xogta kale ee u habboon waxaana ay u kala nidaamiyaan qaybaha Hannaanka Baadi-sooca Miisaaniyadda (BCS) sida Maaliyad, Hay’ad, Mashruuc iyo Goob. Baadi-soocyada dheeriga ah waxaa si faahfaahsan loogaga munaaqashoon doonaa qodobbo kale oo ka mid ah xeer-nidaamiyahan waxaana ay noqonayaan qayb aan ka go’in oo ka mid ah daliilka aasaaska u ah ee uu Nidaamka Baadi-sooca Miisaaniyadda ee [Dowlad-goboleedku] uu ku dhisan yahay.

2.3 Qaab-dhismeedka Kala-soocidda Miisaaniyadda (BCS) ee hawlgallada maaliyadeed ee dowlad waxaa loo qaabeeyey in uu ilaha maaliyadda laga helo iyo waxyaabaha lagu bixiyo u sheego si faahfaahsan oo dad ugu filan ka soo bixidda warbixinnada ay doonayaan dhammaan adeegsadyaasha macluumaadka maaliyadeed, oo ay ka mid yihiin adeegsadyaasha dowladda (Wasaaradaha, Waaxaha, Hay’adaha), Baarlamaanka iyo hay’adaha dowladeed ee kale ee kormeer ku leh, iyo sidoo kale dadweynaha. Qaybaha waxaa ay bixinayaan qaab wax-is-dhaafsi maaliyadeed ee kasta loogu qori karo si waafaqsan habab caqligal ah oo la isugu geyn karo xirmo kasta oo ah shey wax-is-dhaafsiyada la xiriira. Qaab-dhismeedka ayaa go’aaminaya xadka warbixineed ee macluumaadka maaliyadeed, sababta oo ah xogta si fudud loogama warbixin karo

ilaa qaybaha u habboon la geliyo BCS. BCS-ka dowladda ee xeer-nidaamiyahan lagu faafiyey waxaa uu ku dhisan yahay mabaa'diida hagaya sameynta qaab-dhismeed lagu kala sooco miisaaniyad waxaa laga heli karaa qoraal mowduucan ka hadlaya oo ah Dhabe-tuse Farsamo oo ay soo saartey IMF¹.

3. Mid Ahaanshaha Qaab-dhismeedka BCS ee Miisaaniyad-Diyaarinta iyo Miisaaniyad-Fulinta

3.1 Marka la diyaarinayo miisaaniyad iyo marka la fulinayo miisaaniyadba, BCS-ka lagu sharxay xeer-nidaamiyahan waa in la adeegsadaa. Waana in aan marna BCS-ga loo adeegsadey miisaaniyad-diyaarinta uusan sinna uga duwanaan BCS-ka loo adeegsado miisaaniyad-fulinta sidoo kale taas lidkeeda waa in aan la sameyn.

3.2 Dhammaan wax-is-dhaafsiyada maaliyadeed (ee miisaaniyad-diyaarinta ama miisaaniyad-fulinta) waa in ay waafaqsanaadaan qaab-dhismeedka sumadeed ee BCS (ka eeg xagga hoose), iyo *Shaxda Xisaabaadka* ee ay faafisey Wasaaradda Maaliyadda. Wax-is-dhaafsiyada waxaa qaybaha loogu aqoonsanayaa isha ay ka timid **Maaliyadda, Hay'adda** iyo unug-hoosaadka ku lug leh, **Goobta, Mashruuca** iyo **Xisaabta (Shaxda Xisaabaadka)** oo faahfaahineysa Kharashaadka, Dakhliga, Hantida iyo Amaahda ee qaab-dhismeedka sumadeynta dhaqaalaha. Marka miisaaniyadda la diyaarinayo khasab ma aha in la adeegsado **Goobta**, haseyeeshee waxaa loogu baahan yahay wax-is-dhaafsiyada miisaaniyad-fulinta.

4. Shaxda Xisaabaadka

4.1 Shaxda Xisaabaadka, oo ah mid ka mid ah qaybaha BCS oo bixisa qaab-dhismeedka sumadeynta dhaqaalaha ee ay tahay in ay adeegsato dowladda, ayaa la ictibaarsan yahay in ay tahay xisaabaad si buuxda u waafaqsan Buugga Istaatisikada Maaliyadeed ee Dowladda ee *the Government Finance Statistics Manual 2014 (GFSM 2014)*², ee ay faafiso Hay'adda Caalamiga ah ee Lacagta/*the International Monetary Fund (IMF)*, ee muddo ka dibba ay IMF wax ka beddesho.

5. Qaab-dhismeedka Sumadeynta BCS

5.1 Guudmar

5.1.1 Qayb kasta oo qaab-dhismeedka ka mid ah waxaa ay leedahay "Waxa leh", ama qaab-dhismeed duuban (*roll-up structure*) oo badanaa laga leeyahay ujeedooyin warbixineed. Waxaa qaab-dhismeedka ku jira laba heer oo loogu talogaley ujeedooyin (1) ka-shaqeynta wax-is-dhaafsi iyo (2) ujeedooyin halka aaney miisaaniyaddu ka badan karin iyo sida loo kantaroolayo. Kuwani waxaa lagu kala muujiyey midab Guduud ah (Kantaroolka Miisaaniyadda) iyo midab Buluug ah (Heerka Wax-is-dhaafsi) oo loo adeegsan doono dhammaan wax-is-dhaafsiyada [eeg lifaaqyada 1 & 2 ee xeer-nidaamiyahan si aad uga hesho sharaxaad jaantus ah oo tilmaamaysa qaab-dhismeedka BCS). U fiirso xataa marka hadafku uu yahay miisaaniyad-diyaarin, heerka ugu hooseeya qayb kasta ayaa la adeegsadaa, haseyeeshee hadafka marka uu yahay kantaroolka miisaaniyadda ee Hannaanka Maareynta Maaliyadda Maamulka (FMIS) dhexdiisa, heerarka sarreeya ee la muujiyey ayaa loo adeegsanayaa in lagu kartaroollo miisaaniyad-fulinta.

Buug Sumadaha qoraya oo ay soo saartey Wasaaradda Maaliyadda, kaas oo ah tilmaan/amar, ayaa ay ku jiraan sumadaha cunsurrada dhammaan tusayaasha qaybta ee BCS. Buugga ayaa u baahanaya in si joogto ah loo cusbooneysiyo inta sumadaha wax laga beddelayo.

5.1.2 Qayb kasta oo ka mid ah BCS waxaa ay leedahay tiro godad sugan leh waxaana kooxaynta godadka dhexdooda, ka mid ah "heerar" "Ka tirsan" heer ka sarreeya. Kan waxaa sidoo kale loo yaqaanaa xriir wiil iyo waalid (*parent-child relationship*). Tusaale ahaan, Haddii qayb ay ka kooban tahay lix (6) god iyo saddex

¹ PFM TECHNICAL GUIDANCE NOTE NO. 41 BUDGET CLASSIFICATION Prepared by Davina Jacobs, Jean-Luc Héris, and Dominique Bouley February 2008. <https://www.imf.org/external/pubs/ft/tnm/2009/tnm0906.pdf>

² <https://www.imf.org/external/Pubs/FT/GFS/Manual/2014/gfsfinal.pdf>

(3) heer, iyada oo laba god loo qoondeeyey heer kasta, markaas sharaxaadda kala-qaybintooda sidan soo socota ayaa loo muujin karaa:

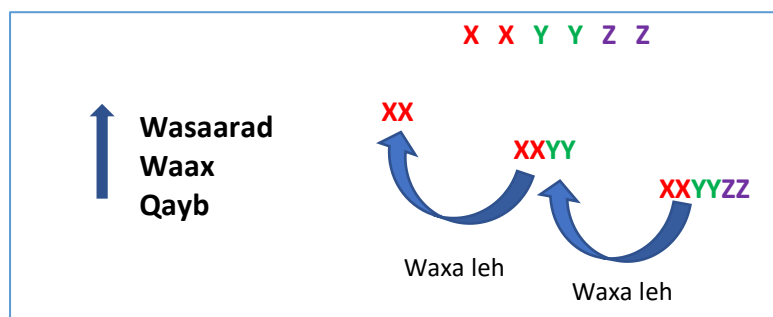

Iyada oo qaab-dhismeedka hay'adda tusaale ahaan loo adeegsanayo, sumadda 6-da xaraf ah [XXYYZZ] wax bey inoo sheegeysaa, taas oo ah in Qaybtan ay ka mid tahay Waax ka tirsan Wasaaradda iyo in Waaxda ay qayb ka tahay Wasaarad. Tusaalahan dhexdiisa, waxaa jiri kara keliya hal Wasaarad oo keliya, haseyeeshee waxaa jiri kara Waax ama Waaxo ka tirsan Wasaarad sidaas oo kale waxaa iyana jiri kara Qaybo hoos taga Waax ka tirsan Wasaarad. Sharaxaaddan soo socota, ayaa habkan loo abuurayo qaab-dhismeed sumadeyn lagu isticmaalayaa qayb kasta, taas oo ay ka mid tahay qaybta *Shaxda Xisaabaadka*. Eeg lifaaqyada 1 & 2 oo jaantus ku sharxaya qaab-dhismeedka BCS.

5.1.3 Dhammaan qaab-dhismeedyada sumadeynta waxaa ay adeegsadaan tirooyin oo keliya ee ma adeegsadaan xuruufo ama tirooyin iyo xuruufo iskudhafan.

5.2 Qaybta Maaliyadda

5.2.1 Qaybta Maaliyadda waxaa ay tilmaameysaa isha maaliyadda u habboon wax-is-dhaafsiyada kharashaadka iyo dakhliga. Tani waxaa ay keeneysaa cayimidda/aqoonsashada maaliyadda ka timid Xisaabta Midka ah ee Khasnadda (TSA) iyo maaliyadda (gudaha laga soo saarey) iyo tan ka timid dibadda (deeq-bixiye bixiyey). Dhammaan maaliyadaha haddii gudaha laga soo saarey iyo haddii ilo dibadeed laga heleyba waxaa lagu shubayaa Xisaabta Midka ah ee Khasnadda (xisaabta bankiga). Heerka koowaad ee halka god ah waxaa uu tilmaamayaa Wadarta maaliyadda ay heshey/Kharash-gareysey Dowladda. Godka labaad waxaa uu qeexayaa in dakhliga lagu shubey xisaabta TSA laga soo saarey ilo gudaha ama in laga heley dibadda. Sidaas si la mid ah, waxaa uu sidoo kale tilmaamayaa in kharashaadka laga shaqeeyey iyada oo la adeegsanayo Xisaabta Midka ah ee Khasnadda (TSA). Deegaanka TSA, marka lacag lagu shubo xisaabta bankiga ee midka ah, waxaa ay ku dheehmeysaa lacagaha kale waxaana ay lumineysaa aqoonsigeedii marka ay timaaddo aqoonsashada isha maaliyadda kharashka laga bixiyey xisaabta. Dhammaan kharashaadka waxaa laga bixiyaa TSA, iyada oo aan loo egeeynin hadafka laga lahaa kharash-bixinta maaliyaddaas, waxaana la adeegsadaa il keliya oo maaliyad-bixin, taas oo ah TSA. Haddii maaliyad-bixiyeyaasha dibadeed ay doonayaan in ay la socdaan sida lacagtooda lagu shubey TSA loo kharash-gareynayo, Qaybta Mashruuca (oo dib laga faaqidi doono) ayaa loo adeegsanayaa in lagula socdo loogana warbixiyo sida maaliyaddooda gaarka ah looga faaiideystey.

5.2.2 Marka Maaliyaddu ay tahay tan TSA, caadi ahaan faahfaahinta heerka hoose looma baahna, sidaa daraaddeed summadda oo dhan waxaa ay noqoneysaa 1100000 tusaalahan dhexdiisa. Haseyeeshee waxaa jira qodob lagu aqoonsanayo xisaabaha ka hooseeya TSA ee ah xisaab-hoosaadyada. Marka ay la halmaasho maaliyad gaar ah oo dibadeed, laba heer oo kale ayaa lagu darayaa qaab-dhismeedka sumadda. Midda hore waa summadda Isha Maaliyadda oo saddex god oo kale ah, si loo cayimo dalka maalgelinaya ama il maaliyad geeso badan ka timid. Sumadaha gaarka ah ee ay tahay in halkaan la geliyo waxaa ay noqonayaan sumadaha caadiga ah ee caalamiga ah ee *Donor Agency Code* (DAC)³, ee ay ururisey OECD. Heerka ugu dambeeya waxaa uu ku darayaa sumad laba god ka kooban oo ah Maaliyad Ka Hoos-baxdey mid kale (*Subsidiary Fund*), taas oo labada god ee ugu dambeeya ay cayimayaan hay'adda gaarka ah – oo sidoo kale laga soo qaatey shaxda sumadaha caalamiga ah ee deeq-bixiyeyaasha/global *Donor-Agency codes*(DAC).

³ <http://www.oecd.org/dac/stats/dacandcrscodelists.htm>

Marka dalka maaliyadda bixinaya aan lagu cayimin sumadaha DAC waxaa loo abuuri karaa summad cusub iyada summadda la gelinayo halka ay ka geleyso liiska isugu xiga qaabka alifbeetada.

5.2.3 Tusaale ahaan, maaliyad ka timid Waaxda Horumarinta Caalamiga ah ee dalka UK / *the Department for International Development from the UK*, waxaa loo sumadinayaa 1201201, iyada oo labada god ee ugu horreeya (12) ay tilmaamayaan maaliyad laga heley dibadda; saddexda god ee xigana (012) ay cayimayaan UK, halka labada god ee ugu dambeeya (01) ay DFID u aqoonsanayaan in ay tahay hay'adda gaarka ah ee ka tirsan UK ee bixinaysa maaliyadda.

Qaabka dhammeysitrin ee qaybtan waxaa lagu sharxay xagga hoose:

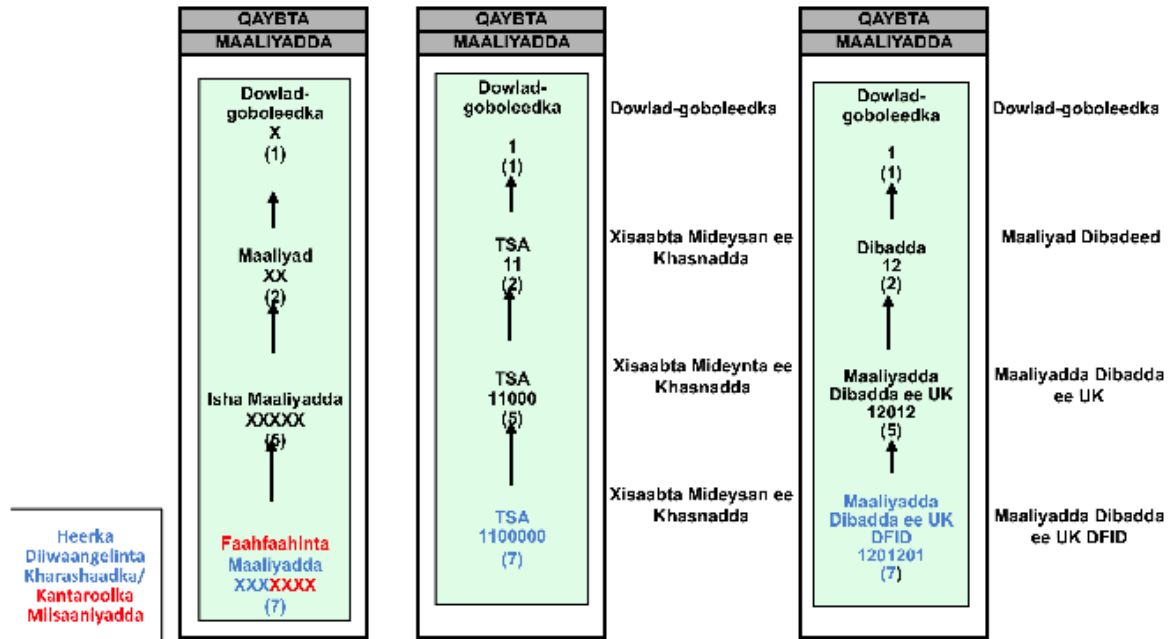

5.3 Qaybta Hay'adda

5.3.1 Qaybta Hay'adda waxaa ku jira summad laba god ah oo cayimeysa heerka ugu sarreeya ee maamulka Wasaaradda. Labada god ee xiga oo cayimaya Waaxda iyo labada god ee ugu dambeeya oo cayimaya Qaybta.

Qaabka dhammeysitrin ee qaybtan waxaa lagu sharxay xagga hoose:

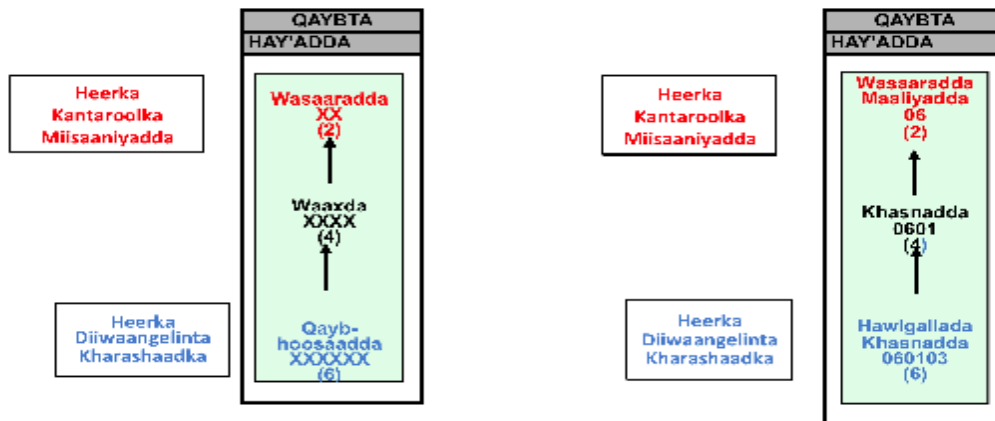

5.4 Qaybta Goobta

5.4.1 Sumadda Qaybta Goobta waxaa ay keeneysaa in kharashaadka la bixiyey ama dakhliga la soo qaadey lagu xiro goobta dhuleed ee ka-faa'ideysatey wax-is-dhaafsiga. Sidaa daraaddeed Qayba Goobta waxaa ay marka hore cayimaysaa Dowlad-goboleedka (hal god). Godka ku xiga waxaa uu cayimayaa Gobolka waxaana labada god ee ugu dambeeya ay cayimayaan degmada ku dhex taalla Gobolka.

Qaabka dhammeysitrin ee qaybtan waxaa lagu sharxay xagga hoose:

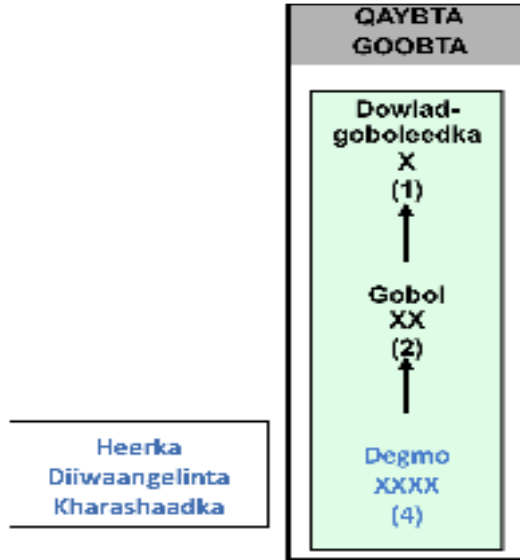

5.5 Qaybta Mashruuca

5.5.1 Qaybta Mashruuca waxaa ay bixinaysaa fursad lagu dabagalo mashaariicda horumarinta. Qaybtan waxaa ay ku bilaabaneysaa sumad laba god ah oo tilmaameysa Qayb taas oo la mid ah sumadda Wasaaradda Hay'ad ahaanteed. Labada god ee xiga waxaa ay cayimayaan Mashruuc waxaana labada god ee ugu dambeeya ay cayimayaan xog mashaariic-hoosaadka ama qandaraas

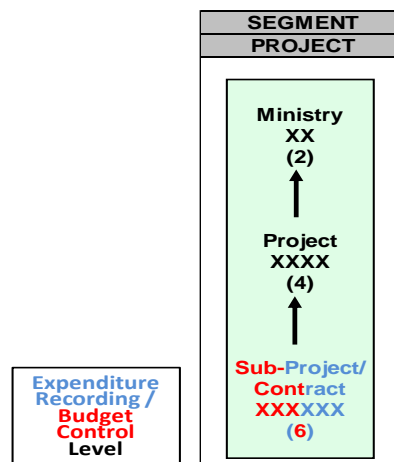

5.6 Qaybta Xisaabta

5.6.1 Sumadaha Qaybta Xisaabta waxaa loo adeegsadaa in lagu cayimo wax-is-dhaafsiyada kharashaadka ama dakhliga si waafaqsan nooca kharashaadka la galey ama dakhliga la heley. Waxaa ay sidoo kale diiwaangelisaa deynta dad lagu leeyahay. Sumad u sameynta waxaa ay sidoo kale waafaqsan tahay Buugga Isaistikada Maaliyadda Dowladda ee 2014 / *the Government Finance Statistics Manual 2014* (GFSM 2014) ee ay soo saartey *the International Monetary Fund* (IMF). Tani waxaa ay hubineysaa in Dowlad-goboleedku uu si fudud dhaqaale ahaan ugu kala sooco xogta dakhliga iyo kharashaadka si uu u siin karo Dowladda Federaalka Soomaaliya (DFS).

Qaabka dhammeysitrin ee qaybtan waxaa lagu sharxay xagga hoose:

QAYBTA XISAABTA		QAYBTA XISAABTA	
1 Dakhli		Kharashaad	Kharashaadka
2 Kharashaad		2	(1)
3 Hanti			
X		GFS L2	Lacagta ku baxda
(1)		21	Shaqaalaha
		(2)	
GFS L2		GFS L3	Ujuurooyin & Mushaaraad
XX		211	Ujuurooyin & Mushaaraad
(2)		(3)	Kaash ah
GFS L3		GFS L4	Ujuurooyin iyo Mushaaraad
XXX		2111	
(3)		(4)	
GFS L4		GFS L5	
XXXX		21110	
(4)		(5)	
GFS L5			Shaqaalaha Joogtada ah
XXXXX			
(5)			
		Xisaab	
		211101	
		(6)	

Heerka
Diiwaangelinta
Kharashaadka/
Kantaroolka
Miisaaniyadda

6. Dhaqangalka

6.1 Xeer-nidaamiyahan waxaa loo ictibaarinayaa in uu dhqangaley taariikhda la soo saarey ee kor ku xusan

Wasiirka Wasaaradda Maaliyadda Galmudug
Mudane: Saciid Siyaad Shirwac



Qaab-dhismeedka Kala-soocidda Miisaaniyadda Dowlad-goboleedka – Qaab-dhismeedka Dhammeystiran

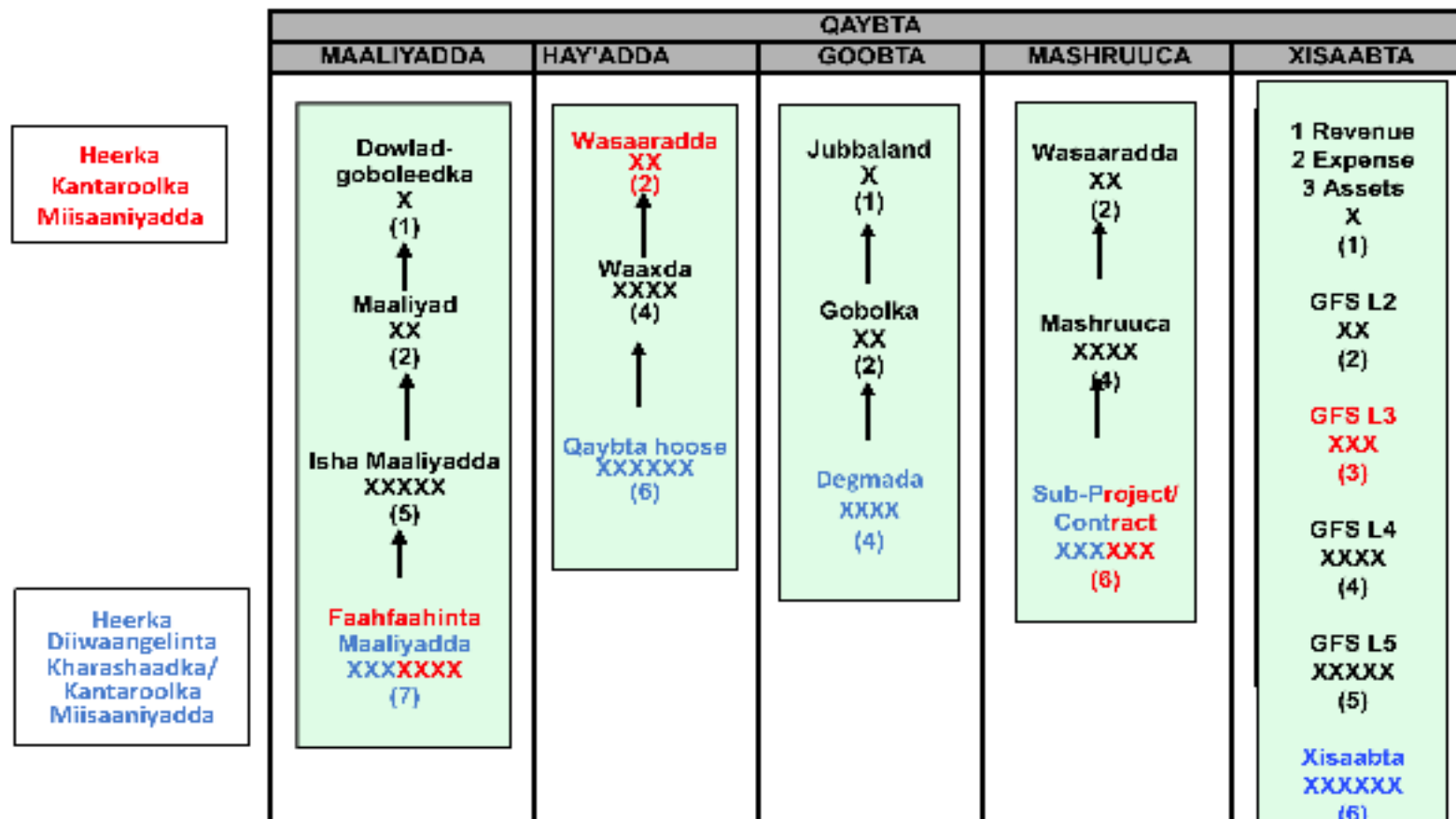

Qaab-dhismeedka Kala-soocidda Miisaaniyadda – Qaab-dhismeedka Qoondaynta Miisaaniyadda iyo Maaaliyadaha

